

SLG 消谐式无功补偿组件

快速操作指南

感谢您选择江苏菲尔电气有限公司研发的 SLG 消谐式无功补偿组件, 为了方便您选购和安全、正确、高效的使用本产品, 请仔细阅读本说明书并在使用时务必注意以下几点。

注意 CAUTION:

- ◆ 该装置必须有专业人员进行安装与检修;
- ◆ 在对该装置进行任何内部或外部操作前、必须切断输入信号和电源;

下述情况会导致装置损坏或装置工作的异常:

- ◆ 辅助电源电压超范围;
- ◆ 未按要求连接端子连线。



当产品工作时, 请勿接触端子!

Please don't touch the Product when the it is in operation!

1、产品简介

1.1 引用标准

引用国家标准

GB/T15576-2008 低压成套无功功率补偿装置

GB10229-1988 电抗器

GB/T12747-2004 标称电压 1kV 及以下交流电力系统用自愈式并联电容器

相应国际标准

IEC 60831-1:2002 额定电压 1kV 及以下交流电力系统用自愈式并联电容器

1.2 产品概述

消谐式无功补偿组件 (SLG) 是公司通过专业设计根据电抗系数和输出容量进行精确匹配计算的滤波电抗器和电容器组合而成。

该系列产品主要特点有:

1. 组装灵活, 更换方便;
2. 电抗电容针对谐波设计, 适应更复杂工况;
3. 充分考虑电网谐波, 设计裕量充分;
4. 根据实际补偿容量进行设计, 电容耐压高;
5. 电容具有自愈功能, 可靠性高;
6. 电抗器采用真空浸漆后热烘固化, 具有很高的稳定性, 安全无噪音;
7. 可组合成较大的容量范围, 一个电容柜一般是 100kvar~400kvar。

2、用户选型

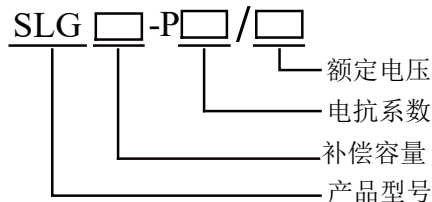

3、技术参数

	项目	参数
电容器	过流	1.7In
	额定电压	480V
	容量偏差	-1%~+3%
	损耗角正切值	$\tan\delta \leq 0.1$
	三相不平衡率	<105%
	相对湿度	≤85%
	环境温度	-25℃~+55℃
电抗器	额定电压	400V (三相) / 230V (单相)
	过流	1.7In

电感误差	±3%
安装方式	水平或垂直
环境温度	-25℃~+105℃

4、安装尺寸

电抗器:

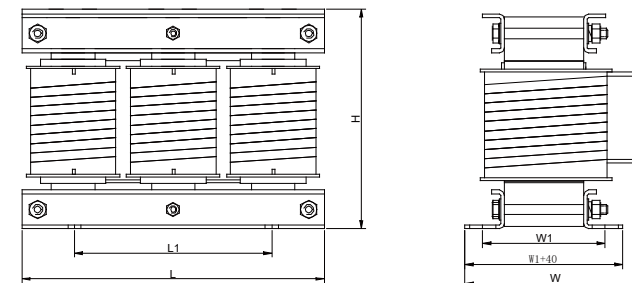

电容器:

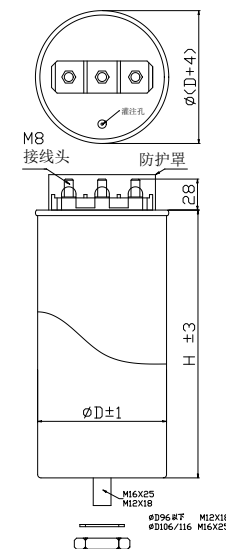

型 号	外形尺寸 mm	安装尺寸 mm
-----	---------	---------

	电抗器 (L×W×H)	电容器 (φD×H)	电抗器 (L1×W1)	电容器 (M×h)
SLG15-P7/400	220*160*170	Φ96*240	100*90	M16*25
SLG20-P7/400	230*150*170	φ116*240	100*90	M16*25
SLG25-P7/400	230*160*170	φ106*290	100*100	M16*25
SLG30-P7/400	230*170*190	φ116*290	100*100	M16*25
SLG40-P7/400	250*170*200	2×φ116*240	100*115	2×M16*25
SLG50-P7/400	260*185*200	2×φ106*290	100*110	2×M16*25
SLG60-P7/400	260*185*235	2×φ116*290	100*110	2×M16*25
SLG15-P14/400	240*170*200	Φ96*240	100*100	M16*25
SLG20-P14/400	250*180*200	Φ106*240	100*110	M16*25
SLG25-P14/400	250*190*200	φ106*290	100*120	M16*25
SLG30-P14/400	250*190*225	φ116*290	100*120	M16*25
SLG40-P14/400	260*300*235	2×φ106*240	100*130	2×M16*25
SLG50-P14/400	310*290*175	2×φ106*290	100*120	2×M16*25
SLG60-P14/400	310*210*275	2×φ116*290	100*140	2×M16*25
SLG10-P7/230	140*145*165	Φ96*240	60*80	M16*25
SLG10-P14/230	150*170*180	Φ96*240	60*110	M16*25
SLG15-P7/230	150*150*175	φ116*240	60*90	M16*25
SLG15-P14/230	160*175*205	φ116*240	60*120	M16*25
SLG20-P7/230	160*155*205	φ106*290	60*110	M16*25
SLG20-P14/230	170*170*240	φ116*240	60*120	M16*25

5、接线图

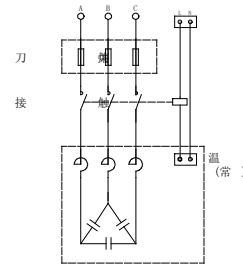

三相原理图

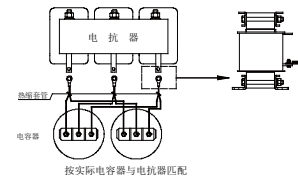

接线图 (2 电容)

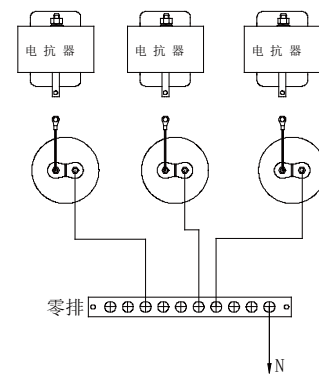

注: 1、当为接触器投切时，电抗器上温度保护端子（常闭）串联至接触器控制线圈；（具体接线可参考三相原理图）
2、当为可控硅或复合开关投切时，因投切开关已包含温度保护功能及防止驱动信号受到干扰，电抗器上温度保护端子建议不接。

6、注意事项

产品工作时应具有有良好的通风与散热条件。
安装时建议电抗置于电容上方，以利于散热。
电容接线时，其扭力矩应≤5N·M
产品不得暴晒雨淋，应存放在空气流通，周围介质温度在-25℃~+55℃范围内，空气最大相对湿度不超过 90%及无腐蚀气体环境。

江苏斯菲尔电气股份有限公司

JIANGSU SFERE ELECTRIC CO., LTD.

地址：江苏省江阴市东定路 1 号

邮编：214437

市场部：

电话(Tel): (0510)86199988 86199080

传真(Fax): (0510)86199081

电子商务部：

电话(Tel): (0510)86199195 86199193

传真(Fax): (0510)86199084

技术支持：

电话(Tel): (0510)86199066 86199068

传真(Fax): (0510)86199067

http://www.sfere-elec.com

E-mail: sfere-scb@sfere-elec.com